

Det.D1. Virsskats
1:5

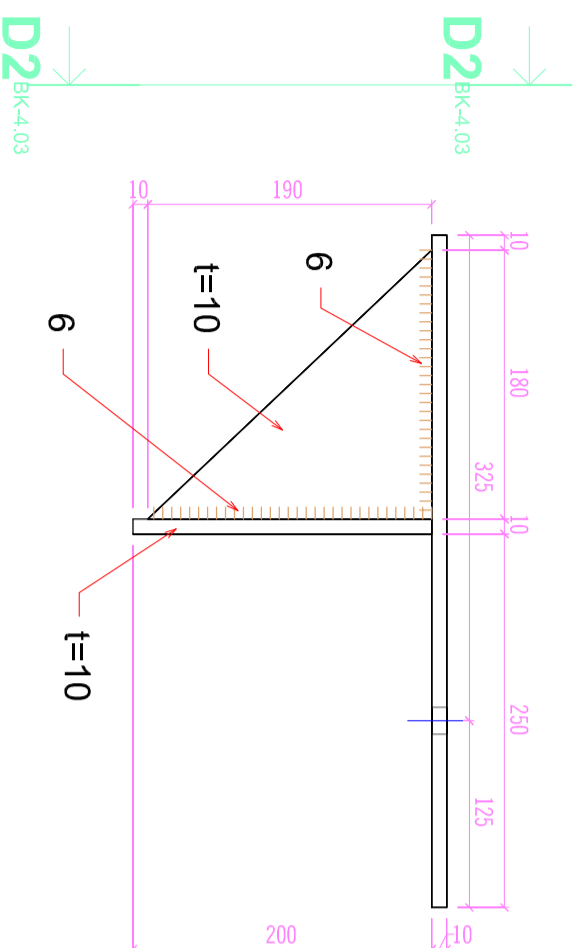

D1-D1
1:5

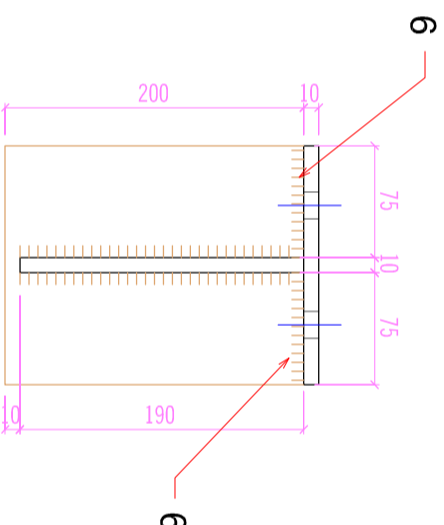

D2-D2
1:5

SASKAŅOTS	PARAKSTS, DATUMS	ŠIS RASĒJUMS TIEK IZSNIEGTS TIKAI KĀ PROJEKTA DOKUMENTĀCIJAS SASTĀVDAĻA. SANĒMĒJUS PIEKRĪT NEPAVAINROT UN NEIZMAINĪT ŠO RASĒJUMU VAI TĀ DAĻAS BEZ PROJEKTĒTĀJA PIEKRĪŠANAS. SANĒMĒJUS PIEKRĪT, KĀ ŠIS RASĒJUMS NAV IZMANTOJAMS CITU OBJEKTU PROJEKTEŠANAI UN CĒLTNIECĪBAI BEZ SASKAŅOŠANAS AR SIA "NAMS".
PROJEKTA DAĻA	UZVĀRDS	

Piezīmes:
Metināšanas materiāliem un tehnoloģijai jāatbilst pieņemto tēraudu markām ar visu to mehānisko īpašību seglabāšanu. Metināto savienojumu stiprībai jābūt vienlīdzīgai ar sametināto elementu stiprību.
Metināšanas materiālus tērauda konstrukcijām izvēlieties un metināšanu izpildīt saskaņā LVS EN 729-1,2,3,4;1994
Neatrunāto šuvju katētes Kf = 8mm, vai pēc plānākā savienojamā elementa.

kods	Izmaiņas	Izm. izdarīja	datums
▷	DARBA RASĒJUMS BŪVniecībai		DATUMS
▷	IEPRIEKŠĒJS MATERIĀLS APSTIPRINĀŠANAI		DATUMS
	REVIT RASĒJUMĀ AR ROKU VEIKTAS IZMAIŅAS IR SPĒKĀ, JA APBĒGINĀTAS AR BŪVPROJEKTA VADĪTĀJA PARAKSTU.		

ĢENERĀLPROJEKTĒTĀJS:

sia **NAMS**, Palasta iela 7, LV 1050, Rīga, tālr. (+371) 67211076,
fakss (+371) 67221209, e-pasts: nams@nams.arch.lv

PROJEKTĒTĀJS:

sia **A.R.T. projekts**, Ūdens iela 6-6, LV1007, Rīga
tālr. (+371) 67 33 61 24, fakss (371) 67 33 61 22
e-mail: art@artprojekts.lv



PASŪTTĀJS:	PASŪT.NR.	06-53-2
BŪVOBJEKTS:	FAILA NOS.	
Ādažu Brīvās Valdorfa skolas sporta zāle.		
Attekas iela 35, Ādaži, Ādažu novads, LV - 2164	ARHĪVA NR.	analogis pas. Nr.
BŪVE:	DATUMS	02.10.2014
Ādažu Brīvās Valdorfa skolas sporta zāle		
RASĒJ. NOSAUKUMS	STADIJA	TP
Detāļa D1	MĒROGS	1:10
DAĻAS VAD.:	Māriņš Nilkāzis	DAĻA - RAS. NR.
IZSTRĀDĀJA:	Edgars Mucenietis	BK-4.02
IZSTRĀDĀJA:		FORMĀTS:
		A3
		CAUR. NR.